

Государственное бюджетное общеобразовательное учреждение
средняя общеобразовательная школа № 5 Василеостровского района
Санкт-Петербурга имени Карла Мая

«Принято»

Общее собрание
работников ГБОУ СОШ № 5
имени Карла Мая
Протокол от «10» 02 2023 г.
№ 3

С учётом мнения родителей
(законных представителей)
Протокол Совета родителей
от «09» 02 2023 г.
№ 3

«Утверждено»

Директор ГБОУ СОШ № 5
имени Карла Мая

Т.А. Кожевникова
Приказ от «02» 02 2023 г.

№ 28



ПОЛОЖЕНИЕ

о проведении конкурса профессионального мастерства «Открой свой талант!»
Государственное бюджетное общеобразовательное учреждение
средняя общеобразовательная школа № 5
Василеостровского района Санкт-Петербурга имени
Карла Мая
ОДОД Фабрика профессий «На Васильевском»

Санкт-Петербург
2023

*Людям, решившимся действовать,
обыкновенно бывают удачи.
Напротив, они редко удаются людям,
которые только и занимаются тем,
что взвешивают и медлят.*

Геродот

*Если вы хотите иметь то,
что никогда не имели,
вам придётся делать то,
что никогда не делали.*

Коко Шанель

Успех – это переживание состояние радости, удовлетворение своими результатами, которые либо совпали с ожидаемыми надеждами, либо превзошли их. Успех в учении – единственный источник внутренних сил обучающихся, рождающий энергию для преодоления трудностей, желание учиться.

Переживание ситуации успеха повышает мотивацию учению, развивает познавательные интересы, позволяет почувствовать удовлетворение от учебной деятельности, стимулирует к высокой результативности труда, развивает позитивность, креативность, активность. Успех помогает развиваться талантам.

Талант к творчеству дарован каждому из нас природой, однако далеко не всем удастся его раскрыть. Помогают это сделать творческие конкурсы, которые помимо своего прямого назначения, еще и просто дарят участникам и всем окружающим радость и удовольствие. Конкурсы профессионального мастерства, прежде всего, создают оптимальные условия для творческой самореализации, профессиональной и социальной адаптации. Проведение различных конкурсов и активное участие в них совершенствует профессиональные навыки обучающихся. В сфере первичной профессиональной подготовки участие в конкурсах способствует накоплению опыта творческой деятельности. Конкурс позволяет создать условия эмоционального подъема и ситуации успеха личности.

С введением стандартов ФГОС, стандартов Вордскилс (WorldSkills) есть понимание, что практика проведения конкурсов профессионального мастерства очень актуальна и способствует формированию профессиональной мотивации на последующую профессиональную деятельность, совершенствованию результатов образования («здесь и сейчас»). Конкурс профессионального мастерства – это одна из наиболее действенных форм внеурочной работы в целях повышения уровня профессиональной подготовки обучающихся, развития и популяризации различных специальностей.

В 2022 - 2023 учебном году конкурс профессионального мастерства «Открой свой талант!» проводится с 10 по 15 апреля 2023 года. На конкурсе обучающиеся ОДОД Фабрика профессий «На Васильевском», а также обучающиеся школ района за ограниченное время должны выполнить практическое задание от начала до конца и представить свою работу экспертам (жюри) для оценивания.

Конкурс профессионального мастерства по различным профессиональным направлениям «Открой свой талант!» проводится в соответствии с планом работы ОДОД Фабрика профессий «На Васильевском» ГБОУ СОШ №5 Василеостровского района Санкт-Петербурга имени Карла Мая.

1 МЕТОДИЧЕСКОЕ СОПРОВОЖДЕНИЕ ПО РАЗРАБОТКЕ ОРГАНИЗАЦИИ И ПРОВЕДЕНИЮ КОНКУРСА ПРОФЕССИОНАЛЬНОГО МАСТЕРСТВА «Открой свой талант!»

1.1 Цели и задачи конкурса профессионального мастерства

Проведение конкурса профессионального мастерства – это увлекательная форма соревнования среди обучающихся. Такой вид соревнования направлен на демонстрацию высокого уровня профессионального мастерства, воспитывает гордость за профессию, мотивирует обучающегося к профессиональной деятельности и является хорошей проверкой уровня сформированности начальных профессиональных компетенций.

Главная цель конкурса – повышение престижа рабочих профессий и включение наибольшего числа обучающихся района в конкурсные испытания по различным компетенциям.

При организации конкурса профессионального мастерства главными задачами являются:

- повышение качества начальной профессиональной подготовки обучающихся;
- формирование у обучающихся профессионального и научно-познавательного мышления
- умение самостоятельно принимать решения, для обеспечения высокого качества выполнения практической работы и производительность труда.

1.2 Структура и особенности подготовки и проведения конкурса.

Конкурс профессионального мастерства «Открой свой талант!» имеет районный статус и проводится для обучающихся Василеостровского района.

Структура работ при подготовке и проведении конкурса профессионального мастерства «Открой свой талант!»:

- Планирование конкурса: сбор предложений, анализ и обобщение предложений, взаимодействие с другими образовательными учреждениями, согласование места и сроков проведения конкурса, согласование плана мероприятия, утверждение плана.

- Создание оргкомитета: распределение обязанностей между членами оргкомитета, составление и утверждение плана подготовки и проведения конкурса. Для подготовки и проведения конкурса создается оргкомитет, в состав которого входят: директор, зам. директора по ВР, педагоги образовательного учреждения и учителя технологии. В функции оргкомитета входит: разработка и утверждение положения о конкурсе, а также положение о заданиях конкурса профессионального мастерства (приложение), где указываются условия конкурса с учетом специфических особенностей профессии, критерии качества оценивания, установление сроков проведения конкурса, подготовка технической и технологической документации, средств контроля, подведение итогов, меры поощрения.

- Общее руководство и проведение конкурса осуществляет оргкомитет, каждый член оргкомитета отвечает за определенный участок в организации

конкурса, таким образом, все держится под контролем, а именно, идет подготовка кабинетов и мастерских для проведения конкурса.

- В 2022-2023 учебном году испытания проводятся по 14 компетенциям:
- предпринимательство;
- адаптивная физкультура;
- вязание;
- дизайн костюма;
- швейное производство;
- деревообработка;
- кулинария;
- поварское дело;
- окрашивание тканей;
- визаж;
- парикмахерское искусство;
- ногтевой сервис;
- речевые технологии;
- декоративно - прикладное искусство.

- Экспертами конкурса разрабатывается содержание практических конкурсных заданий. Составляются и утверждаются критерии оценок конкурсных заданий.

- Оргкомитет назначает состав экспертного сообщества (жюри), в состав которого входят специалисты предприятий социальных партнеров по данной отрасли, педагоги профессиональных дисциплин, учителя технологии образовательных учреждений района.

- Оргкомитет должен проинформировать о проведении конкурса профессионального мастерства «Открой свой талант!» и конкурсных заданиях всех обучающихся в рамках обозначенных направлений (деревообработка, декоративно-прикладное искусство и т.д.), которые имеют возможность и желание принять в нем участие, не менее, чем за две недели до начала конкурса. Информация о конкурсе и всех его составляющих должна быть размещена и на сайте образовательного учреждения.

- В состязаниях конкурса «Открой свой талант!» принимают участие обучающиеся с ОВЗ, в зависимости от количества поданных заявок, они участвуют либо в отдельной группе участников, либо по индивидуальному заданию, если в данной компетенции участников с ОВЗ не хватило на группу. Необходимо при регистрации данных участников на конкурс сделать пометку в соответствующей графе бланка заявки.

- Заявки для участия в конкурсе принимаются до 15 марта 2023 года посредством заполнения бланка и отправкой на электронную почту организатора: gakuloe@mail.ru. Телефон организатора – 8-914-544-84-14 Оксана Евгеньевна Полякова.

- После формирования списков составляется расписание консультаций, где эксперты по каждой компетенции будут консультировать обучающихся района по грамотному выполнению конкурсного задания. Все консультации проводятся в очной форме на базе ОДОД «Фабрика профессий «На Васильевском» ГБОУ СОШ№5 имени К.Мая, 13 линия В.О., дом 28.

- Оргкомитет информирует обучающихся о значении, целях и содержании конкурса.

- Материально - техническое обеспечение: составление плана материально-технического обеспечения, составление и утверждение сметы расходов, подготовка помещений, решение вопроса размещения участников конкурса из других образовательных учреждений.

- Разработка документов: разработка программы, подготовка информационного сообщения, рассылка информационного сообщения, получение и регистрация заявок от участников, экспертная оценка конкурса, разработка программы-приглашения.

- Оргкомитет обеспечивает документацию по охране труда и технике безопасности при проведении работ на площадках проведения конкурса.

- Организация сопутствующих мероприятий: выявление объектов для экскурсии, подготовка стендов, выставок.

- Организация фото- и видеосъемки мероприятий конкурса профессионального мастерства.

- Проведение конкурса: прием, регистрация и размещение участников, обеспечение работы мероприятий в соответствии с программой, проведение сопутствующих мероприятий, а именно деловой части конкурса профессионального мастерства «Открой свой талант!».

- В 2022 - 2023 учебном году деловую программу представит дискуссионный клуб, который будет работать по 4 направлениям под общей темой: «Траектория карьеры молодых специалистов: проблемы и решения».

- Для усиления профориентационной составляющей конкурса профессионального мастерства целесообразно в дни его проведения пригласить обучающихся общеобразовательных учреждений города и их родителей (законных представителей).

- Размещение итоговых материалов на сайте образовательного учреждения, СМИ города (по возможности).

Состав участников конкурса:

- члены оргкомитета
- руководители конкурса
- экспертное сообщество (жюри) конкурса
- регистратор
- участники конкурса
- оформители.

До начала конкурса все участники регистрируются в ведомости регистратором конкурса, каждый участник кодируется.

Конкурс начинается с церемонии открытия, приветствия администрации образовательного учреждения. Оглашаются цели и порядок проведения конкурса, ставятся задачи перед участниками, представляются члены жюри. До конкурсантов доводятся задания, критерии оценивания работ и конкурс начинается. Продолжительность конкурсных испытаний – 90 минут. Время начала и окончания конкурса фиксируется на доске. Время досрочного окончания выполнения задания фиксируется в итоговой ведомости.

Жюри внимательно проверяет готовые работы конкурсантов. В процессе работы должны соблюдаться:

- технические условия и технология изготовления изделий;

- правила безопасности труда;
- санитарные правила.

Победителем является участник, набравший наибольшее количество баллов. При равенстве итоговых показателей критериальной оценки предпочтение отдается участнику, выполнившему практическое задание за наименьшее количество времени.

После завершения работы всеми участниками конкурса, жюри проводит краткий разбор выполнения задания. Итоги конкурса заносятся в протокол конкурса профессионального мастерства. Объявляются победители конкурса. Все участники награждаются благодарственными письмами, победители – дипломами.

1.3 Этапы конкурса

При подготовке к конкурсу профессионального мастерства можно выделить следующие этапы:

- **Организационный.** Разработка документов, инструктаж по технике безопасности, инструктаж о правилах проведения конкурса, материально - техническое обеспечение.

- Второй этап – выполнение практического задания.

Практический этап проводится в учебных мастерских и учебных классах.

При разработке и отборе конкурсных практических заданий следует руководствоваться следующими принципами:

- задания должны соответствовать требованиям квалификации и объему ранее изученного программного материала;
- выполняется в последовательности с нарастающей сложностью;
- должны иметь практическую значимость;
- должны совершенствовать приобретенные знания, умения и навыки;
- включать передовые технологии;
- обеспечивать полную загрузку конкурсанта с учетом установленного времени на выполнение.

При проведении конкурса профессионального мастерства «Открой свой талант!», должны быть включены следующие основные характеристики:

- качество выполнения производственных работ;
- высокая производительность труда;
- умение применять профессиональные приемы и способы труда;
- владение современной техникой и технологией;
- творческое отношение к труду;
- культура труда;
- соблюдение техники безопасности.

Участие в конкурсе дает обучающимся:

- возможность осмыслить, проанализировать и сравнить собственную деятельность с деятельностью других конкурсантов;
- активизацию рефлексии обучающихся, способствует осознанию ими затруднений, проблем в выполнении задания и поиску средств их преодоления;
- возможность реализовать свои профессиональные качества в реальной производственной деятельности, повысить уровень профессионализма и компетентности;
- возможность совершенствовать учебный процесс.

ЛИТЕРАТУРА

1. О.Г. Бутузова Методические рекомендации по организации проведения конкурса профессионального мастерства учащихся профессиональных образовательных учреждений. М.: Изд. ИРПО, 2014, 37 с.
2. Щетнева Л.К. Организация конкурсов профессионального мастерства: Методические рекомендации. - СПб., 2016.-35 с.
3. Кокшарова М. Ю. Проведение конкурсов профессионального мастерства с использованием методики WorldSkills на примере педагогических специальностей // Научно-методический электронный журнал «Концепт». – 2016. – Т. 46. – С. 192–201. – URL: <http://e-koncept.ru/2016/76511.htm>.
4. Д.И. Ландо Методические рекомендации по проведению всероссийских конкурсов профессионального мастерства учащихся профтехучилищ. - М.: Изд-во Росглав. Полиграфпрома, 1976.
5. Малютин А. А. Конкурсы профессионального мастерства как средство творческой самореализации педагогических работников. URL: [урок.рф/library/konkursi_professionalnogo_masterstva_kak_sredstvo_073000](http://urok.rf/library/konkursi_professionalnogo_masterstva_kak_sredstvo_073000)
6. Курицина С. Н. Конкурсы профессионального мастерства как средство повышения уровня педагогической компетентности участников (размышления организатора) // Образовательная панорама. 2014. № 1 (1). С. 74–80.
7. Национальная система учительского роста (НСУР) // Перечень поручений Президента Рос. Федерации по итогам заседания Государственного совета Российской Федерации от 23.12.2015 (утв. Президентом РФ 02.01.2016 № Пр-15ГС).

«Открой свой талант!»

Направления профессиональной деятельности

1. Деревообработка
2. Декоративно-прикладное искусство
3. Дизайн костюма
4. Парикмахерское искусство
5. Визаж
6. Швейное производство
7. Кулинария
8. Ногтевой сервис
9. Предпринимательство
10. Поварское дело
11. Речевые технологии
12. Вязание
13. Окрашивание тканей
14. Адаптивная физкультура

**Приложение 1. Компетенция «Деревообработка»
Практическая работа 5 класс**

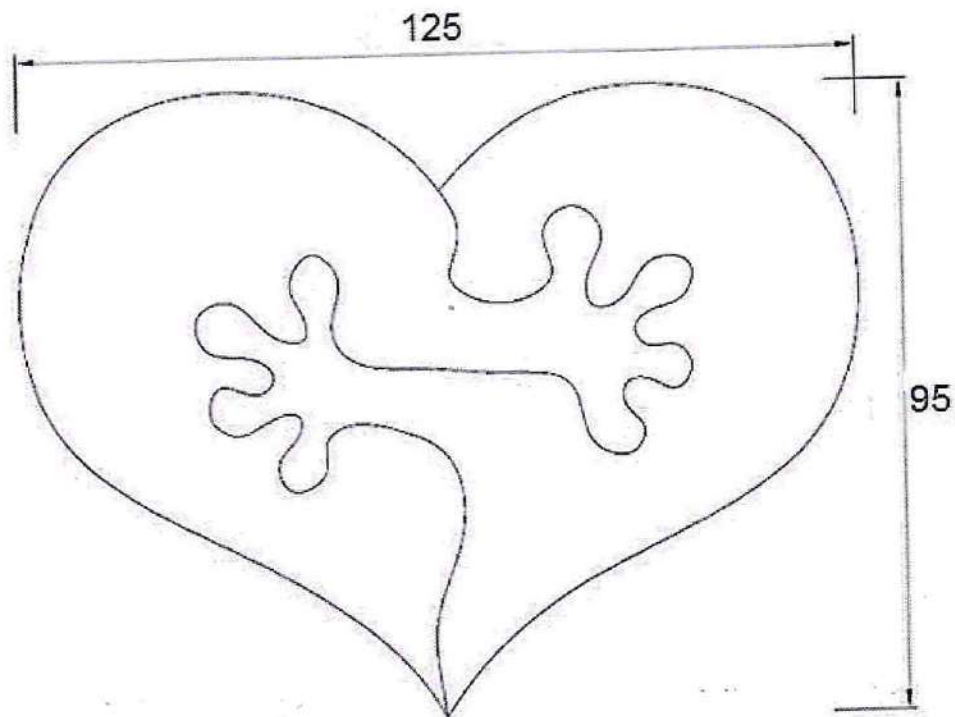

Условия:

- выполнить чертёж изделия в натуральную величину;
- изготовить ёлочную игрушку «Сердце с ладошками»;
- материал-фанера, заготовка 140×120×4;
- углы закруглить произвольно;
- раскрасить цветными карандашами одну сторону

<i>№</i>	<i>критерии оценки</i>	<i>максим. баллов</i>	<i>всего баллов</i>
1	Наличие рабочей формы (халат, головной убор)	<i>1 балл</i>	
2	Соблюдение правил техники безопасности	<i>2 балла</i>	
3	Соблюдение порядка на рабочем месте Культура труда	<i>2 балла</i>	
4	Разработка чертежа	<i>5 баллов</i>	
5	Технология изготовления изделия: -разметка заготовки; -технологическая последовательность; -точность изготовления изделия; -качество и чистота обработки	<i>25 баллов</i>	
6	Декоративная отделка готового изделия	<i>5 баллов</i>	
Итого:		<i>40 баллов</i>	

Практическая работа 6 класс

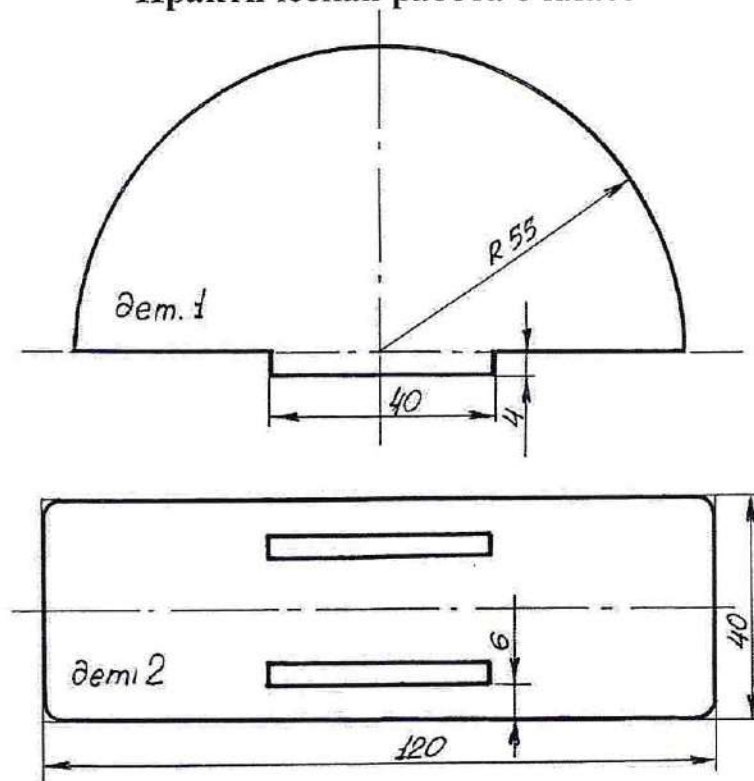

Условия:

- составить технологическую карту;
- изготовить салфетницу;
- материал-фанера, заготовка 180×140×4;
- деталь №1-2 штуки;
- отверстия в основании по детали №1;
- углы закруглить произвольно;
- наружную сторону стенок декорировать доступным способом
- собрать изделие на клею

№	критерии оценки	максим. баллов	всего баллов
1	Наличие рабочей формы (халат, головной убор)	1 балл	
2	Соблюдение правил техники безопасности	2 балла	
3	Соблюдение порядка на рабочем месте Культура труда	2 балла	
4	Технологическая карта	5 баллов	
5	Технология изготовления изделия: -разметка заготовки; -технологическая последовательность; -точность изготовления изделия; -качество и чистота обработки	25 баллов	
6	Декоративная отделка готового изделия	5 баллов	
Итого:		40 баллов	

Практическая работа 7 класс

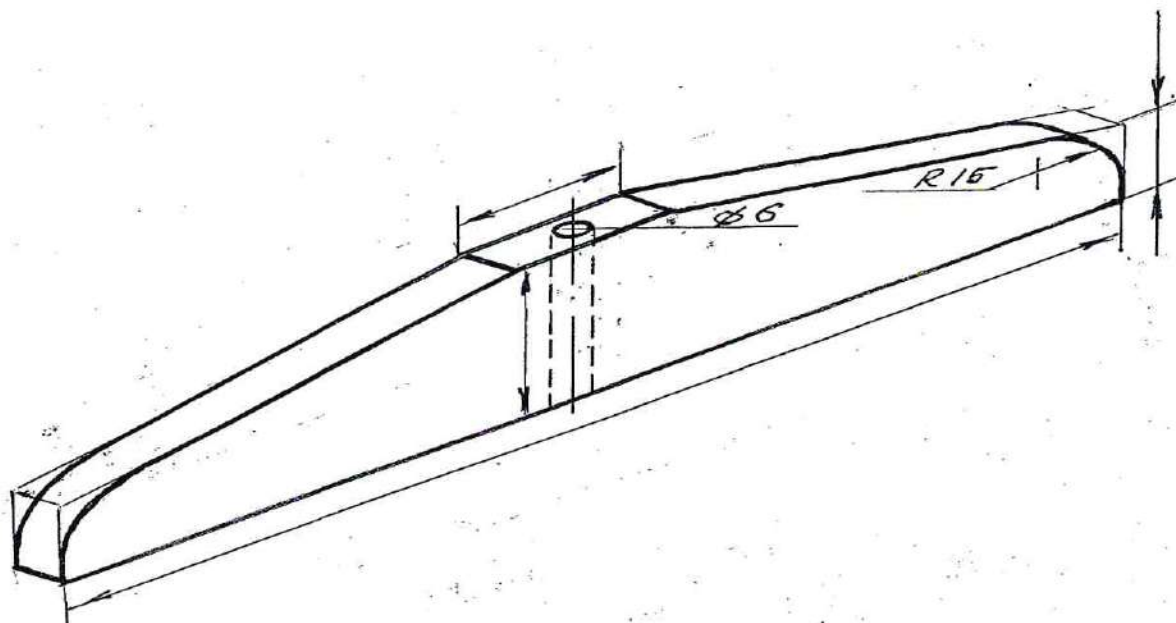

Условия:

- составить технологическую карту на изготовление плечиков;
- поставить недостающие размеры;
- изготовить плечики;
- материал-ель/сосна, заготовка 420×45×15

<i>№</i>	<i>критерии оценки</i>	<i>максим. баллов</i>	<i>всего баллов</i>
1	Наличие рабочей формы (халат, головной убор)	<i>1 балл</i>	
2	Соблюдение правил техники безопасности	<i>2 балла</i>	
3	Соблюдение порядка на рабочем месте Культура труда	<i>2 балла</i>	
4	Технологическая карта	<i>5 баллов</i>	
5	Технология изготовления изделия: -разметка заготовки; -технологическая последовательность; -точность изготовления изделия; -качество и чистота обработки	<i>25 баллов</i>	
6	Точность сверления отверстия	<i>5 баллов</i>	
Итого:		40 баллов	

Практическая работа 8 класс

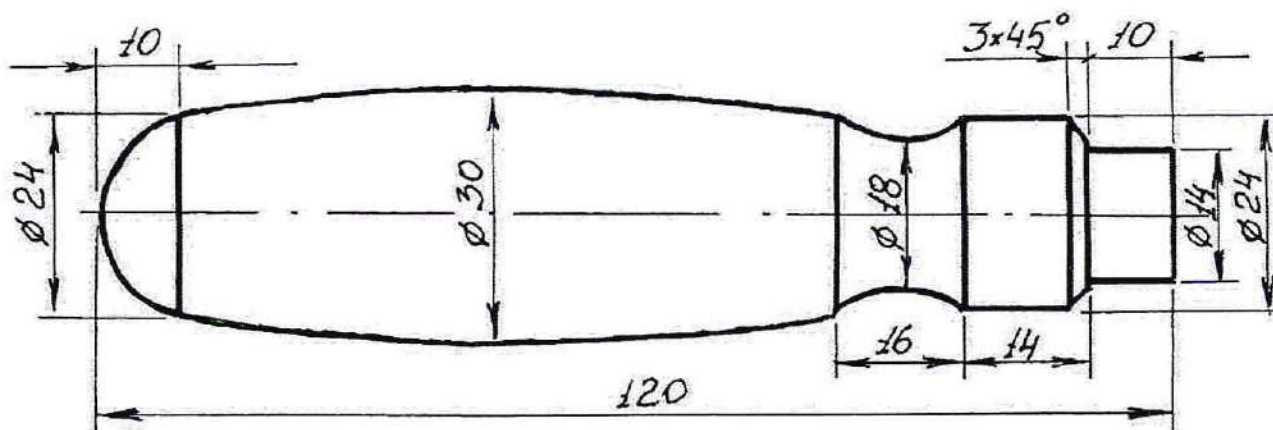

Условия:

- составить технологическую карту на изготовление ручки;
- изготовить ручку для напильника;
- материал-берёза, заготовка 160×40;
- отделка выжиганием проволокой /2-3 полоски/

№	критерии оценки	максим. баллов	всего баллов
1	Наличие рабочей формы (халат, головной убор)	1 балл	
2	Соблюдение правил техники безопасности	2 балла	
3	Соблюдение порядка на рабочем месте Культура труда	2 балла	
4	Технологическая карта	5 баллов	
5	Технология точения /изготовления/ изделия: -технологическая последовательность; -точность изготовления изделия; -качество и чистота обработки	25 баллов	
6	Декоративная отделка выжиганием	5 баллов	
Итого:		40 баллов	

Практическая работа 9 класс

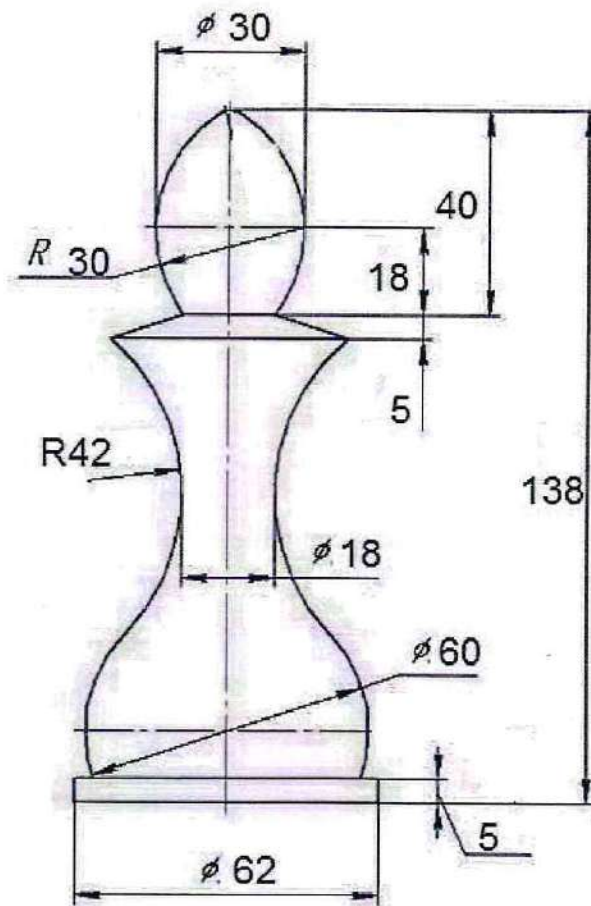

Условия:

- составить технологическую карту на изготовление;
- изготовить одну шахматную фигуру «Слон»;
- материал-древесина лиственных пород, заготовка 150×70

<i>№</i>	<i>критерии оценки</i>	<i>максим. баллов</i>	<i>всего баллов</i>
1	Наличие рабочей формы (халат, головной убор)	<i>1 балл</i>	
2	Соблюдение правил техники безопасности.	<i>2 балла</i>	
3	Соблюдение порядка на рабочем месте. Культура труда	<i>2 балла</i>	
4	Технологическая карта	<i>5 баллов</i>	
5	Технология точения /изготовления/ изделия: -технологическая последовательность; -точность изготовления изделия; -качество и чистота обработки	<i>30 баллов</i>	
Итого:		<i>40 баллов</i>	

Практическая работа по изготовлению броши

Перед началом работы внимательно прочитайте задание, изучите объект труда, наличие материалов и приспособлений для работы, протестируйте представленное в кабинете оборудование. Задайте необходимые вопросы специалисту на площадке.

Задание: участнику необходимо выполнить брошь из атласных лент собственного дизайна, используя не менее трёх единиц материалов для изготовления изделия брошь, представленных в пункте «Материалы».

Время, отведённое на выполнение задания 90 минут.

Материалы и оборудование:

- ленты атласные несколько видов, шириной 5,4, 2 и 1 см;
- металлическое основание для броши с застёжкой;
- клеевой пистолет;
- ножницы;
- отделочные нитки, пуговицы, крючки, тесьма, бисер, фетр, кружево;
- примеры работ;
- изображения брошей из атласных лент для вдохновения;

Карта пооперационного контроля «Изготовление броши из атласных лент»

№ п/п	Критерии оценки	Баллы	Факт. баллы
1.	Качество работы: элементы хорошо закреплены	5	
2.	Качество выполненной работы: нет висящих ниток, грязи, остатков клея нет.	5	
3.	Грамотное, оригинальное композиционное решение декора, наличие «смысловой идеи оформления»	10	
4.	Согласованность размеров внутренних элементов (цветочков, листочков и т.д.)	5	
5.	Цветовое сочетание элементов броши	5	
6.	Использование не менее трёх элементов представленных материалов для декора	5	
7.	Соблюдение техники безопасности	5	
	ИТОГО:	40	

Идеи для вдохновения к практической работе «Изготовление броши»

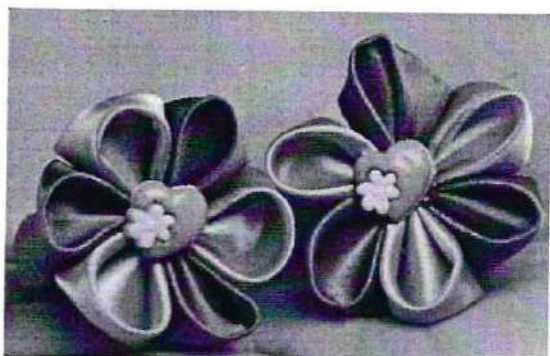

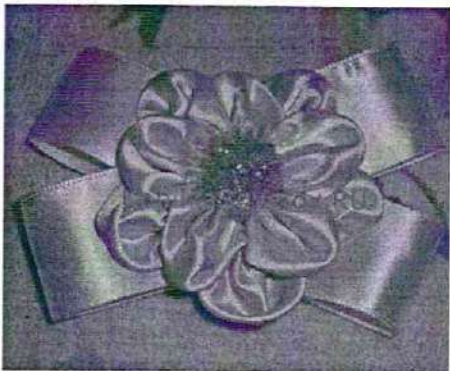
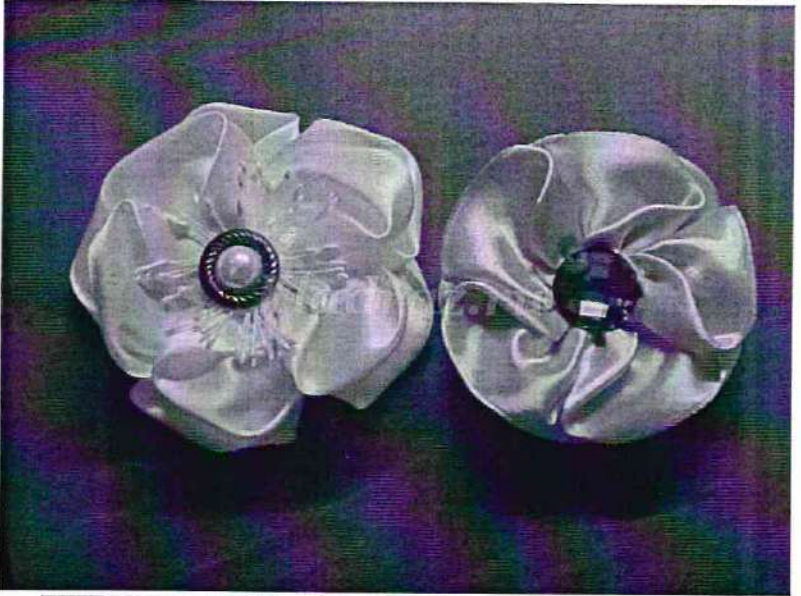
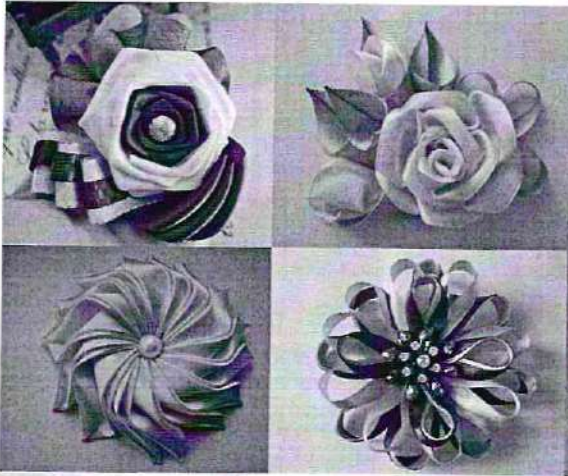

Практическая работа по эскизированию и конфекционированию.

Перед началом работы внимательно прочитайте задание, изучите объект труда, наличие материалов и приспособлений для работы, протестируйте представленное в кабинете оборудование. Задайте необходимые вопросы специалисту на площадке.

Задание: участнику необходимо выполнить 3 эскиза костюма для учителя, используя представленный шаблон мужской или женской фигуры. Эскизы можно сделать как на женскую, так и на мужскую фигуру. Участник самостоятельно выбирает технику выполнения эскизов: графика, гуашь, цветные карандаши, и т.д. Далее необходимо выполнить конфекционирование, т.е. осуществить подбор ткани, отделки, подкладки, фурнитуры из представленных образцов, подходящих по смыслу к эскизам костюма для учителя. К каждому эскизу заполнить бланк конфекционной карты.

Материалы и оборудование:

- шаблоны мужской и женской фигуры;
- образцы тканей, фурнитуры, отделки, подкладки;
- клей бумажный;
- ножницы;
- примеры работ;
- изображения школьной формы для вдохновения.

Карта пооперационного контроля

«Эскизирование и конфекционирование»

№ п/п	Критерии оценки	Баллы	Факт. баллы
1.	Качество эскизов: аккуратно выполнены, нет грязи	5	
2.	Выполнено 3 законченных эскиза костюма для учителя	5	
3.	Грамотное, оригинальное композиционное решение, наличие «смысловой идеи оформления» эскизов	10	
4.	Согласованность размеров элементов одежды в эскизе	5	
5.	Цветовое сочетание элементов эскиза	5	
6.	Выполнение конфекционирования	5	
7.	Соблюдение техники безопасности	5	
	Итого:	40	

Шаблон женской фигуры для эскизирования

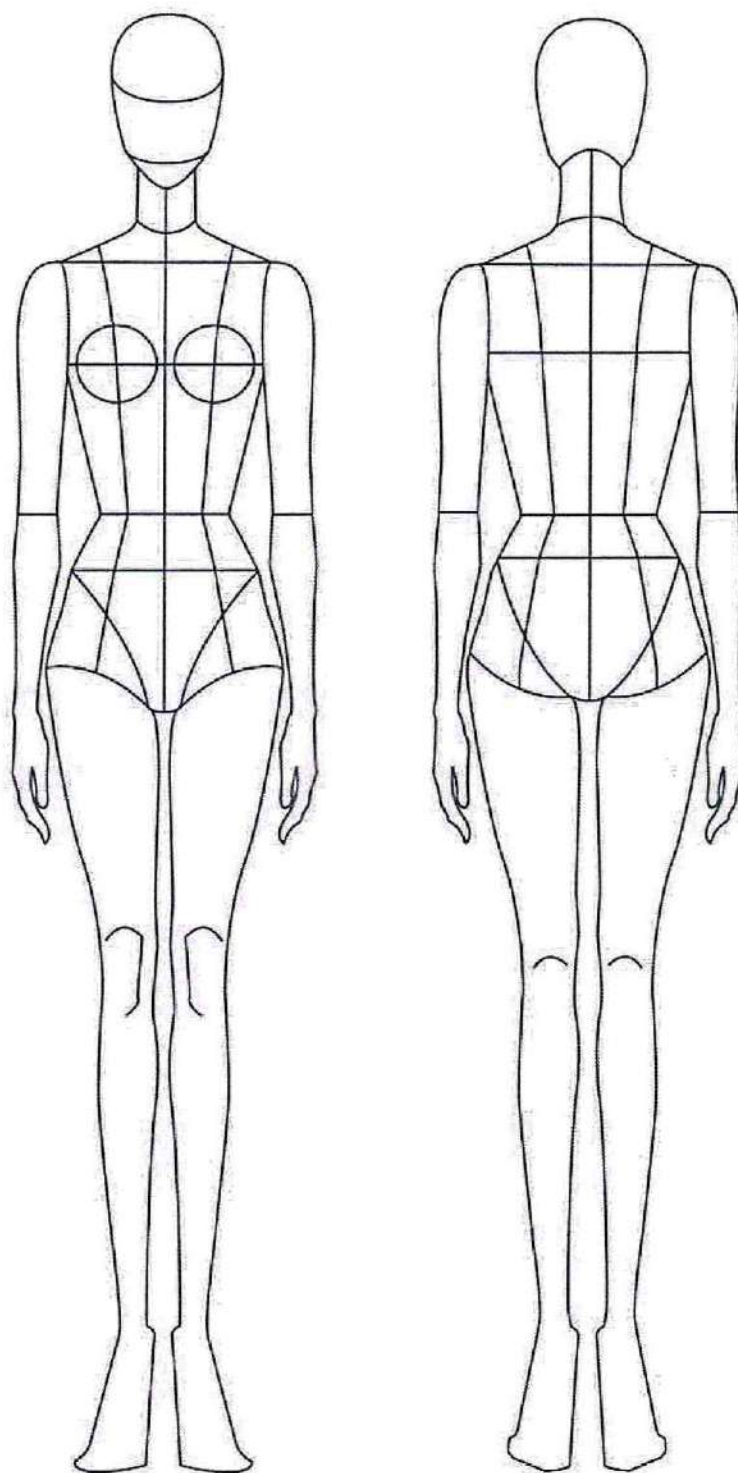

Описание	Ткань

Шаблон мужской фигуры для эскизирования

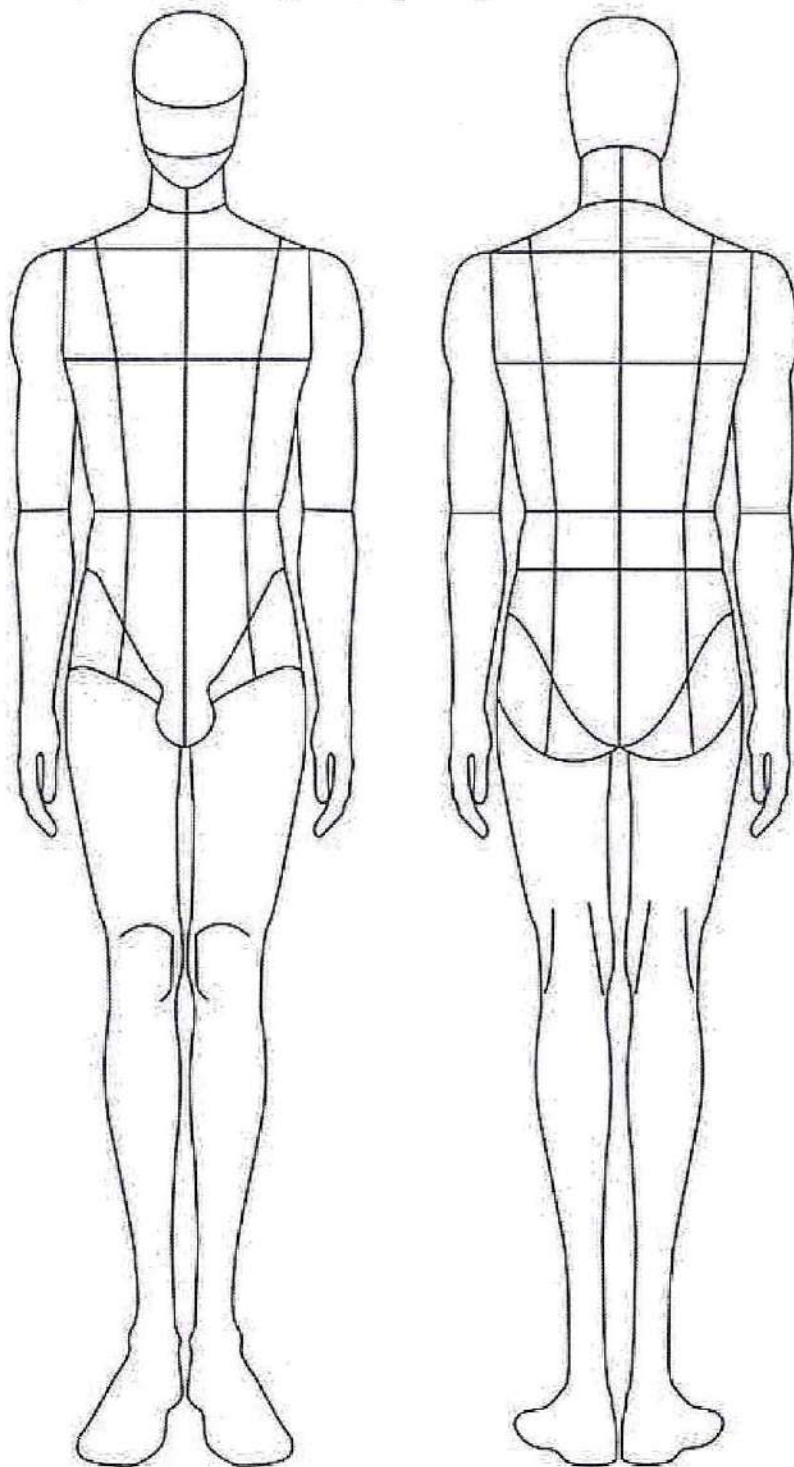

Описание	Ткань

Конфекционная карта

Наименование изделия	Пол (женский/мужской)
Материалы верха изделия	Отделочные материалы
Фурнитура	Приложение

Конфекционная карта

Наименование изделия	Пол (женский/мужской)
Материалы верха изделия	Отделочные материалы
Фурнитура	Приложение

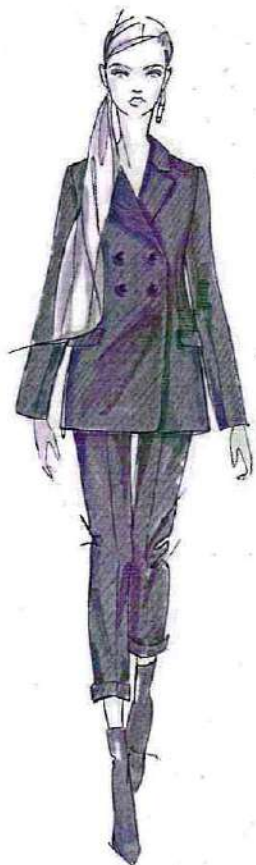
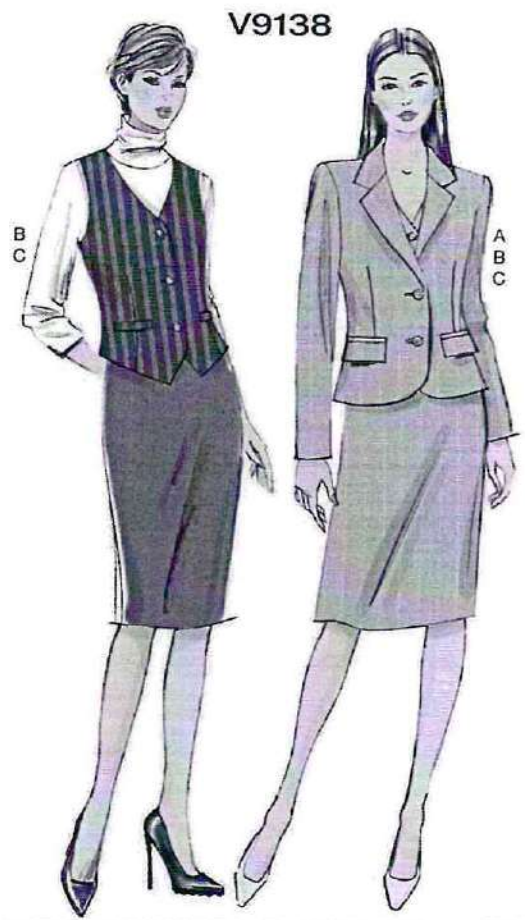
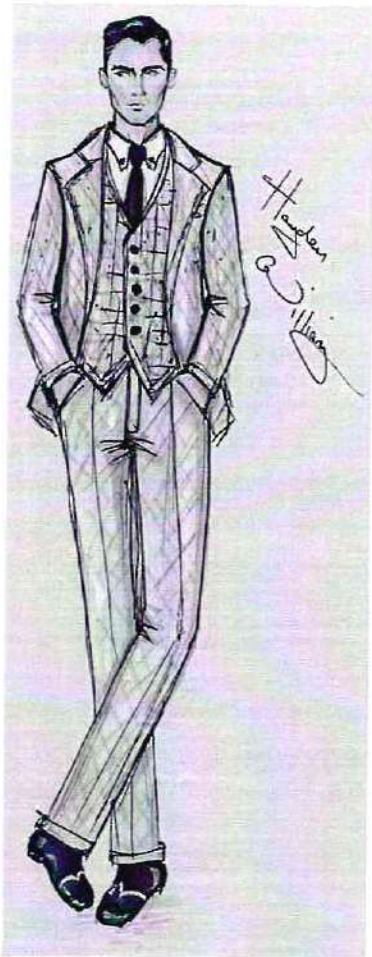

Компетенция Парикмахерское искусство

Конкурсанты имеют право выбора задания по своему усмотрению из двух предложенных.

1 вариант: «Конский» текстурированный хвост

2 вариант: «Женская собранная прическа на длинных волосах, основанная на одном показателе».

Последовательность выполнения задания.

Модуль № 1 «Конский» текстурированный хвост»

Работа выполняется на манекен – голове. В данном модуле необходимо создать собранный текстурированный хвост. Участникам предоставляется фотография.

Прическа должна быть максимально близка к фотографии.

Описание: 1. Подготовка рабочего места:

- разложить инструменты в тележку;
- проверить работу электроинструмента;
- подготовить манекен
- голову к модулю;
- накрыть пеньюаром;
- собрать волосы в хвост;
- текстурировать волосы;
- зафиксировать причёску;
- снять пеньюар;
- убрать рабочее место;
- покинуть соревновательную зону.
- время выполнения 90 минут.

Разрешено использование любого термо - инструмента для укладки, всех укладочных средств, украшений, шпилек и невидимок.

Запрещено использование валиков (наполнителей) из любых материалов.

Модуль № 2 «Собранный гладкий валик».

Работа выполняется на манекен – голове. В данном модуле необходимо создать женскую собранную причёску на длинных волосах, основанную на одном показателе. По жеребьёвке конкурсанты получают показатель по форме и самостоятельно моделируют причёску с выбранной вслепую формой. Участникам предоставляется фотография.

Описание:

1. Подготовка рабочего места:

- разложить инструменты в тележку;
- проверить работу электроинструмента;
- подготовить манекен - голову к модулю;
- накрыть пеньюаром;

- получить задание ;
- собрать волосы в прическу;
- зафиксировать прическу;
- снять пеньюар;
- убрать рабочее место;
- покинуть соревновательную зону.
- время выполнения 90 минут.

Разрешается:

- разрешено использование любого электроинструмента для укладки.
- разрешено использование укладочных средств.
- разрешено использование шпилек, невидимок, резинок и т.д.
- разрешено использование украшений, которое должно соответствовать прическе и быть пропорциональным и не занимать более 30% от прически;
- запрещено использование валиков (наполнителей) из любых материалов.

Критерии оценки выполнения задания

«Выполнение модуля №1 Конский хвост»

№п/п	Критерии оценки	Баллы	Фактические баллы
1.	Форма прически	8	
2.	Пропорции прически	8	
3.	Вид сзади	5	
4.	Вид сбоку	5	
5.	Вид спереди	5	
6.	Общее впечатление	3	
7.	Чистота исполнения	8	
8.	Интеграция украшения в прическу.	3	
9.	Соответствие КЗ	5	
ИТОГО:		50	

«Выполнение модуля № 2 Собранный валик »

№п/п	Критерии оценки	Баллы	Фактические баллы
1.	Форма прически	8	
2.	Пропорции прически	8	
3.	Вид сзади	5	
4.	Вид сбоку	5	
5.	Вид спереди	5	
6.	Общее впечатление	3	
7.	Чистота исполнения	8	
8.	Интеграция украшения в прическу.	3	
9.	Соответствие КЗ	5	
ИТОГО:		50	

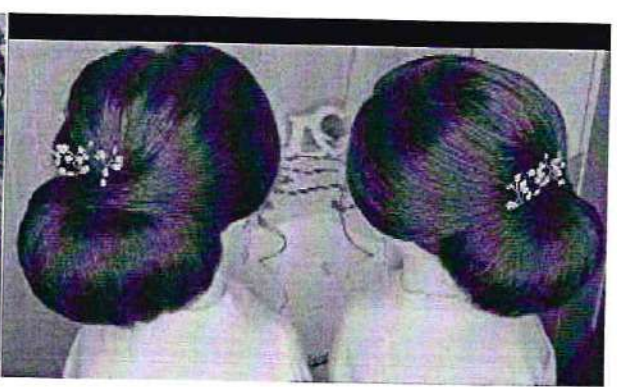

«Вечерний макияж»

-Процедура выполняется на живой модели (не предоставляется).

-Провести процедуру вечернего макияжа с элементами декорирования (использовать минимум 2 цвета теней) и минимум 2 элемента декорирования.

-Вечерний макияж участники выполняют , используя минимум 2 цвета теней

-Время выполнения 90 мин

Запрещено жевать жвачку и сосать конфеты

Проведение процедуры.

- Подготовить рабочее место и модель для выполнения модуля.

-Выполнить демакияж (протереть лицо тоником).

- Определить и подобрать палитру макияжа в соответствии с цветотипом модели.

- Выполнить макияж с коррекцией недостатков кожи, нанести базу, тон, выполнил свето- и цвето- коррекцию, нанести пудру, румяна, выполнить контур глаз, нанести тени (минимум 2 цвета),

- Выполнить оформление бровей, нанести контур губ и губную помаду.

Разрешается использовать различные элементы декора (слюда, стразы, блестки и т.д.)

• Соблюдать требования санитарии и гигиены.

• Поддерживать порядок на рабочем месте в ходе проведения модуля.

• Подготовить модель к демонстрации работы.

• Привести рабочее место в порядок по завершении модуля.

Особые указания.

Участник может принести с собой: палитру, шпатель, ножницы, пинцет, точилку, одноразовые щеточки для туши, спонж, пуховку, искусственные ресницы, клей для ресниц, украшения для декора (серьги, клипсы, головной убор, стразы, бульонки, пайетки, жемчуг, слюда и т.д

Материалы и оборудование:

- модель для выполнения макияжа;

- набор косметики;

- набор кистей;

- изображения макияжа для вдохновения.

Карта пооперационного контроля

№ п/п	Критерии оценки	Баллы	Факт баллы
1.	Внешний вид. Соответствие установленным стандартам.	5	
2.	Подготовка рабочего места.	5	
3.	Макияж соответствует теме.	5	
4.	Макияж нанесен симметрично.	5	
5.	Макияж улучшает внешность модели (правильно подобрана схема в макияже глаз, корректирует недостатки внешности модели, адаптирован к внешности модели)	5	
6.	Скорректированы все недостатки кожи (синяки под глазами, акне, пигментные пятна, сосудистая сетка и т.д.).	5	
7.	Тонирование выглядит естественно, равномерно распределено по всей поверхности кожи, отсутствует демаркационная линия	10	
8.	Корректоры и румяна нанесены, согласно «линиям гармонии», недостатки формы и деталей лица скорректированы.	10	
9.	В макияже глаз растушевки чистые. Переходы цветов плавные. Использованы минимум 2 цвета	10	
10.	Нанесено 2 слоя туши для ресниц	5	
11.	Брови симметричны, форма и цветовое решение подобраны правильно	5	
12.	Контур губ симметричен, цвет соответствует тематике	5	
13.	Рабочее место убрано по завершению процедуры	5	
14.	Соблюдение санитарно-гигиенических норм во время проведения процедуры.	5	
15.	Процедура завершена раньше времени	5	
	МАХ:	90	

Визаж. Идеи для вдохновения

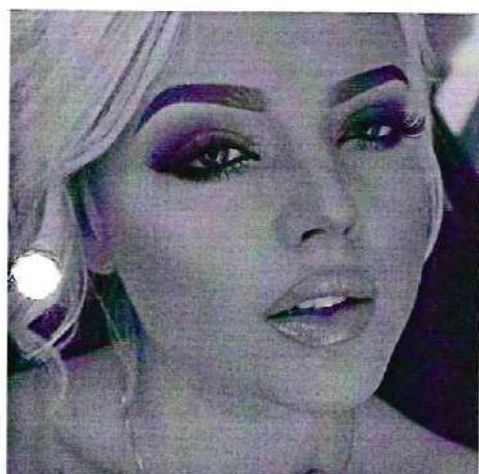
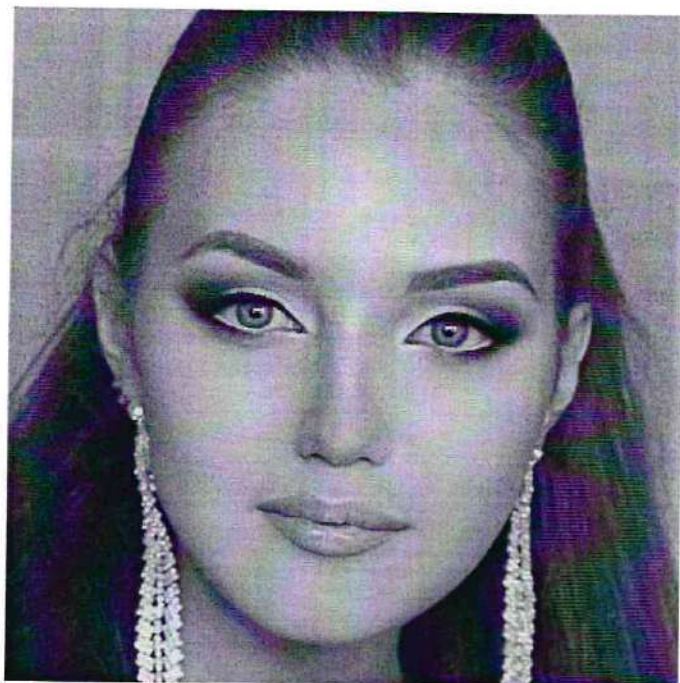
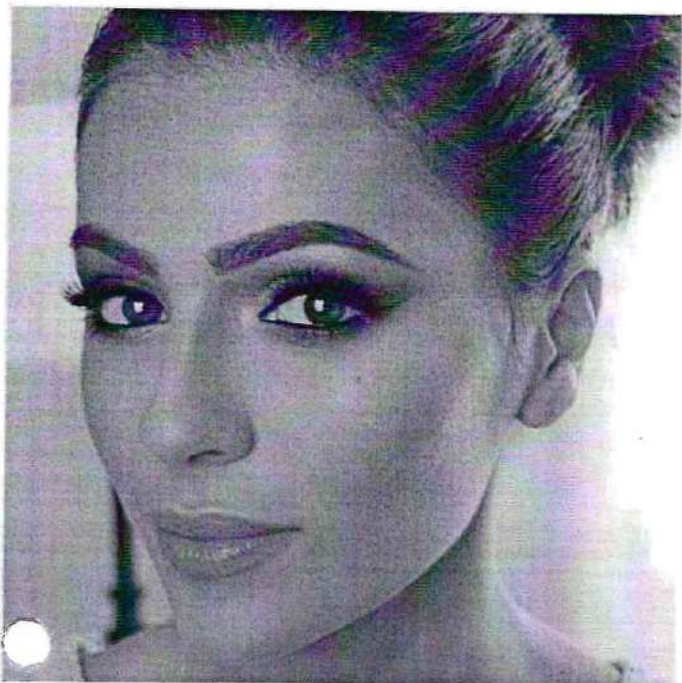

Компетенция Ногтевой сервис

Практическая работа по выполнению цветового дизайна ногтевой пластины.

Перед началом работы внимательно прочитайте задание, изучите объект труда, наличие материалов и приспособлений для работы, протестируйте представленное в кабинете оборудование. Задайте необходимые вопросы специалисту на площадке.

Задание: участнику необходимо выполнить на муляжах цветовой дизайн ногтевой пластины.

Материалы и оборудование:

- муляжи для выполнения дизайна ногтевой пластины;
- набор лаков;
- база;
- украшения для дизайна ногтевой пластины;
- профессиональная лампа;
- набор инструментов;
- изображения вариантов дизайна для вдохновения.

Карта пооперационного контроля**«Выполнение дизайна ногтевой пластины»**

№ п/п	Критерии оценки	Баллы	Факт. баллы
1.	Нанесение базы	5	
2.	Нанесение основного цвета	5	
3.	Нанесение тона	5	
4.	Рисунок (сложность выполнения – ручное раскрашивание, наклейка, фольга, печать и т.п.)	5	
5.	Соответствие цветов, используемых в дизайне	5	
6.	Общий вид образа, стилистика, эстетическое восприятие	10	
7.	Соблюдение техники безопасности	5	
	ИТОГО:	40	

Ногтевой сервис. Идеи для вдохновения

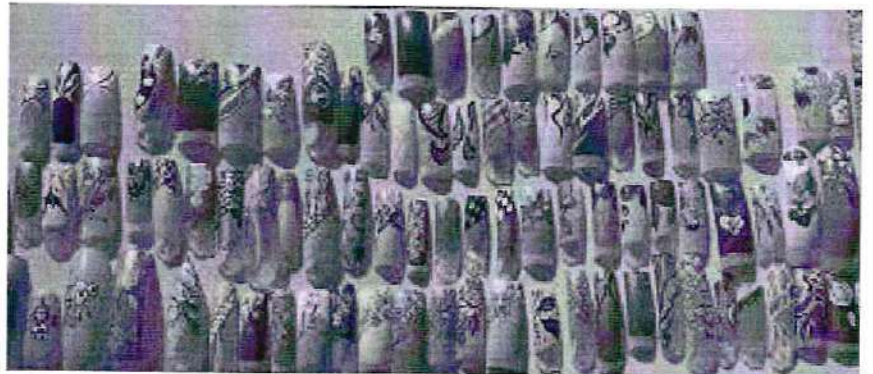

Компетенция Швейное производство

Практическая работа по изготовлению мягкой игрушки.

Перед началом работы внимательно прочитайте задание, изучите объект труда, наличие материалов и приспособлений для работы, протестируйте представленное в кабинете оборудование. Задайте необходимые вопросы специалисту на площадке.

Задание: участнику необходимо выполнить пошив игрушки из ткани с использованием швейной машины, наполнить игрушку синтепоном и украсить декоративными элементами (пайетками/бисером/лентами)

Материалы и оборудование:

- ткань,
- нитки,
- иглы ручные,
- швейная машина,
- клеевой пистолет,
- ножницы,
- синтепон
- простой карандаш
- бисер/бусины/пайетки,
- атласные ленты,
- примеры работ,
- изображения готовых игрушек для вдохновения.

Карта пооперационного контроля «Изготовление мягкой игрушки»

№ п/п	Критерии оценки	Баллы	Факт. баллы
8.	Правильное определение лицевой стороны ткани	2	
9.	Качество выполнения машинных строчек	10	
10.	Качество ручных швейных операций (не торчат нитки, не видны стежки при соединении деталей)	10	
11.	Качество набивки (изделие правильно вывернуто на лицевую сторону, не вылезает синтепон, изделие равномерное по плотности набивки)	5	
12.	Наличие декора	3	
13.	Грамотное, оригинальное композиционное решение декора, цветовое сочетание элементов декора	3	
14.	Использование не менее 2х элементов декора	2	
15.	Качество декорирования: нет остатков клея, грязи	3	
16.	Соблюдение техники безопасности	2	
	Итого:	40	

Швейное производство. Идеи для вдохновения

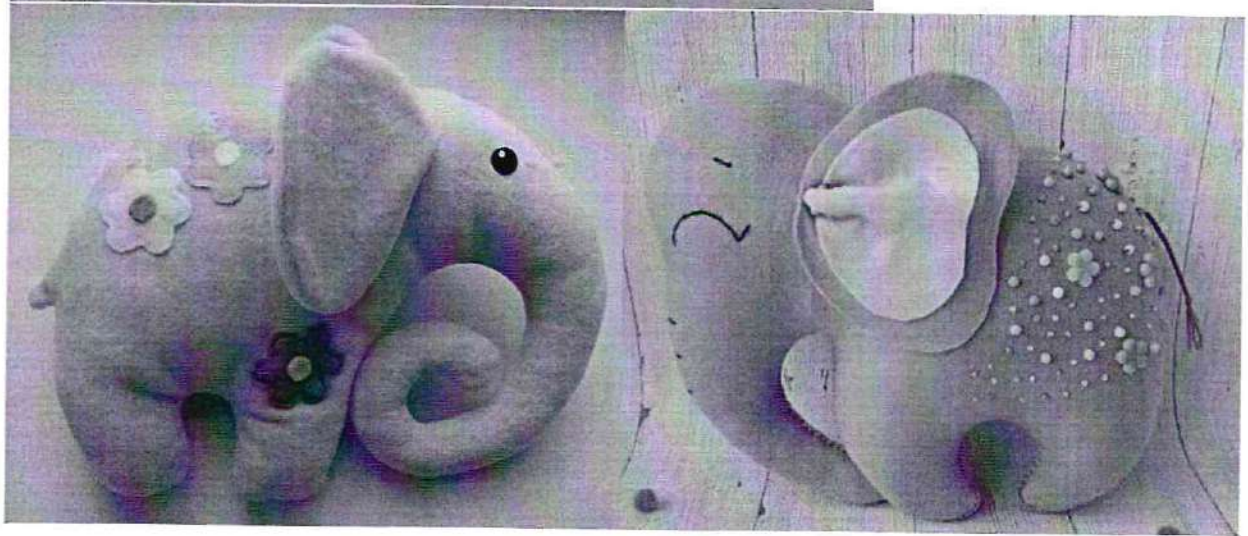
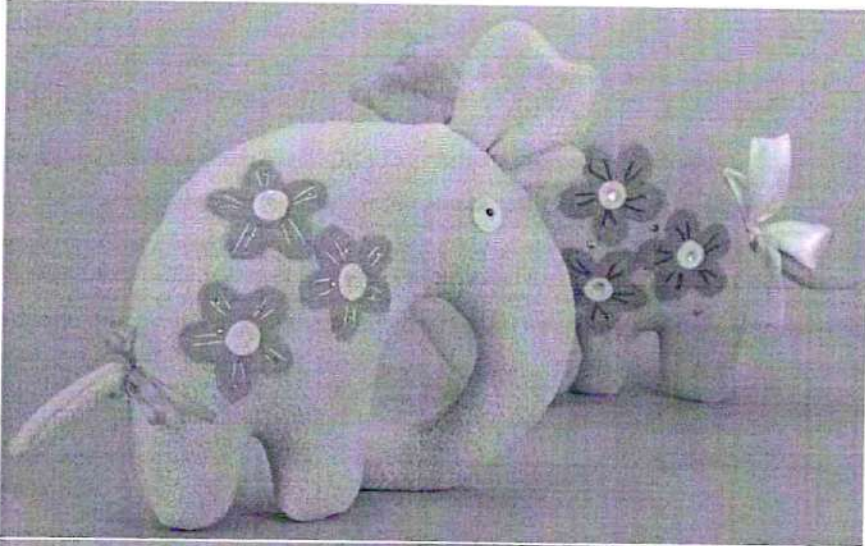

Практическая работа по приготовлению греческого салата

Перед началом работы внимательно прочитайте задание, изучите объект труда, наличие материалов и приспособлений для работы, протестируйте представленное в аудитории оборудование. Задайте необходимые вопросы специалисту на площадке.

Задание: участнику необходимо, пользуясь технологической картой, выполнить чистку и нарезку овощей и других продуктов, приготовить блюдо (классический греческий салат), декорировать его и подготовить к подаче.

Продукты:

Салатный лист, огурец свежий, помидор свежий, перец свежий желтый, лук красный, маслины черные без косточки, масло оливковое, соль, перец черный молотый, орегано сухой, петрушка свежая, сыр Фета.

Оборудование:

- нож овощной, нож поварской, ложка;
- доски деревянные разделочные;
- миска для размешивания салата;
- тарелка для подачи блюда.

Карта пооперационного контроля приготовления «Греческого салата»

№	Критерии оценки	Баллы	Факт. баллы
1	Форма нарезки (консистенция)	5	
2	Вкус	5	
3	Запах	5	
4	Внешний вид готового блюда	5	
5	Креативность подачи блюда	5	
6	Рациональное использование продуктов (количество отходов)	5	
7	Соблюдение техники безопасности	5	
8	Соблюдение санитарно-гигиенических норм	5	
	ИТОГО:	40	

Идеи для вдохновения. Греческий салат



Технологическая карта

Наименование блюда: греческий салат

№	Продукты	Нетто, г
1.	Салатный лист	20
2.	Огурец св.	50
3.	Помидор св.	50
4.	Перец св.желт.	50
5.	Лук красный	10
6.	Маслины черные б/к	20
7.	Масло оливковое	15
8.	Соль	по вкусу
9.	Перец черн.молот	по вкусу
10.	Орегано сух.	по вкусу
11.	Петрушка св	1
1	Сыр Фета	40

технология приготовления

овощи помыть, просушить и нарезать: помидор - дольками, огурец - кубиком, перец - квадратиком, сыр Фета - кубиком или одним пластом, лук красный - полукольцами. перемешать овощи в миске, добавить маслины, соль и перец.

Выложить на лист салата в тарелку. Сверху выложить сыр, посыпать орегано, полить оливковым маслом, украсить зеленью.

Компетенция Кулинария

Практическая работа по приготовлению классического пирожного «Картошка» с ягодным соусом

Перед началом работы внимательно прочитайте задание, изучите объект труда, наличие материалов и приспособлений для работы, протестируйте представленное в аудитории оборудование. Задайте необходимые вопросы специалисту на площадке.

Задание: участнику необходимо, пользуясь технологической картой, приготовить классическое пирожное «Картошка» с ягодным соусом, декорировать его и подготовить к подаче.

Продукты:

Печенье бисквитное, сгущенное молоко, масло сливочное, какао порошок, черная смородина свежемороженая, сахар, сахарная пудра, мята свежая.

Оборудование:

- блендер;
- миксер;
- ложка;
- миска для замешивания;
- доска деревянные;
- пергамент;
- ковшик;
- сито;
- тарелка для подачи блюда.

Карта пооперационного контроля приготовления классического пирожного «Картошка» с ягодным соусом

№	Критерии оценки	Баллы	Факт. баллы
1	Текстура и форма пирожного	5	
2	Вкус	5	
3	Запах	5	
4	Внешний вид готового блюда	5	
5	Креативность подачи блюда	5	
6	Рациональное использование продуктов (количество отходов)	5	
7	Соблюдение техники безопасности	5	
8	Соблюдение санитарно-гигиенических норм	5	
	ИТОГО	40	

Идеи для вдохновения. Пирожное «Картошка»



Наименование блюда: классическое пирожное «Картошка» с ягодным соусом

№	Продукты	Нетто, г
1.	Печенье бисквитное	50
2.	Сгущенное молоко	75
3.	Масло сливочное	25
4.	Какао порошок	10
5.	Черная смородина свежемороженая	50
6.	Сахар	50
7.	Сахарная пудра	по вкусу
8.	Мята свежая	по вкусу

технология приготовления

сливочное масло довести до мягкого состояния. Печенье измельчить в чаше блендера. Мягкое сливочное масло смешать со сгущённым молоком. Добавить крошку из печенья, и всё перемешать.

Из теста слепить пирожные, придать им форму, обвалить в какао-порошке, затем выложить на пергамент и убрать в холодильник на 15 минут.

Приготовить соус.

Ягоды смешать с сахаром в ковшике измельчить блендером и разогреть на слабом огне до тех пор, пока соус не уварится, чтобы достичь консистенции жидкой сметаны. Полученную массу процедить через сито.

На тарелку выложить пирожные, декорировать соусом и мятой, посыпать сахарной пудрой.

Практическая работа по речи

Задание: участнику необходимо проговорить каждую из представленных скороговорок наибольшее количество раз в одно дыхание. Учитывается качество скороговорения, произношение всех букв, время, количество раз произнесения скороговорок.

Скороговорки:

1. В четверг четвёртого числа в четыре с четвертью часа лигурийский регулировщик регулировал в Лигурии, но 33 корабля лавировали, лавировали, да так и не вылавировали, и потом протокол протоколом запротоколировал, как интервьюером интервьюируемый. Лигурийский регулировщик речисто, да не чисто рапортовал, да так зарпортовался про размокропогодившуюся погоду, дабы инцидент не стал претендентом на судебный прецедент.

2. Карлик лекарь Карл у карлицы крали Клары украл кораллы. А карлица краля Клара у карлика лекаря Карла украла кларнет. Если бы карлик лекарь Карл у карлицы Клары - крали не крал кораллы, то карлица краля Клара у карлика лекаря Карла не крала бы кларнет.

3. Не жалела мама мыла.
Мама Милу мылом мыла.
Мила мыла не любила,
Мыло Мила уронила.

Карта пооперационного контроля

№ п /п	Критерии оценки	Баллы	Факт. баллы
1.	Проговариваемость букв в скороговорках	10	
2.	Чёткость произношения	10	
3.	Скорость произношения	10	
4.	Дополнительные баллы за скорость произношения	10	
	ИТОГО:	40	

Компетенция Предпринимательство**Практическая работа по разработке бизнес - идеи предприятия**

Перед началом работы внимательно прочитайте задание, изучите объект труда. Задайте необходимые вопросы специалисту на площадке.

Задание: участнику необходимо составить минимальный бизнес - план предприятия по предложенной форме. Необходимо придумать идею для вашего будущего предприятия, описать продукт (услугу), который вы будете выпускать (оказывать), описать портрет потребителя, указать организационно-правовую форму работы предприятия, описать стратегию поиска и удержания клиентов, указать источники доходов, ключевые ресурсы предприятия, описать основных конкурентов, а также продумать название предприятия , слоган и логотип.

Карта пооперационного контроля

№	Критерии оценки	Баллы	Факт. баллы
1.	Оригинальность идеи	5	
2.	Описание продукта (услуги)	3	
3.	Описание портрета потребителя	5	
4.	Указание и аргументация организационно-правовой формы	5	
5.	Описание взаимодействия с клиентами	5	
6.	Указание источников доходов, аргументация указанных источников	5	
7.	Указание ключевых ресурсов	3	
8.	Указание ключевых партнёров	3	
9.	Указание и описание конкурентов	5	
10.	Оригинальное, оправданное и запоминающееся название	2	
11.	Оригинальный, оправданный и запоминающийся логотип	2	
12.	Оригинальный, оправданный и запоминающийся слоган	2	
1	Общее впечатление, баллы за развернутые ответы	5	
ИТОГО:		50	

1. Достоинства предложения. Опишите товары или услуги, которые планируете продавать. Проанализируйте: какую проблему покупателя решает продукт, почему человек будет его покупать у вас, а не у конкурентов.

2. Потребитель. Составьте портрет вашего потенциального потребителя. Укажите не менее пяти разделов портрета потребителя:

3. Организация предприятия. Укажите правовую форму организации вашего бизнеса. Аргументируйте свой выбор.

4. Отношения с клиентами. Опишите, как вы будете привлекать и удерживать клиентов.

5. Источники доходов. Перечислите (обведите) откуда, за что и как именно вы будете получать доход. Прокомментируйте каждый выбранный вариант:

- продажа товаров и услуг;
- подписка;
- аренда/рента/лизинг;
- продажа лицензий;
- комиссия за посредничество;
- реклама

- **6. Ключевые ресурсы.** Перечислите, что вам нужно, чтобы запустить бизнес, обеспечить его дальнейшее функционирование и развитие.

- **7. Ключевые партнеры.** Перечислите возможных поставщиков и партнеров, с которыми будете сотрудничать. Определите взаимные выгоды.

- **8. Структура издержек.** Укажите самые затратные статьи расходов. Опишите, на что и сколько ориентировочно денег будете тратить.

- **9. Ключевые конкуренты.** Перечислите не менее трёх ваших реальных конкурентов. Определите сферу конкурирования для каждого из конкурентов.

Название фирмы-конкурента	Область деятельности	Главные преимущества конкурента	Недостатки конкурента	Доходы конкурента

- **10. Укажите название вашего предприятия. Обоснуйте выбор названия:**

11. Схематично изобразите логотип вашего предприятия, укажите цвета, которые планируете использовать, обоснуйте свой эскиз.

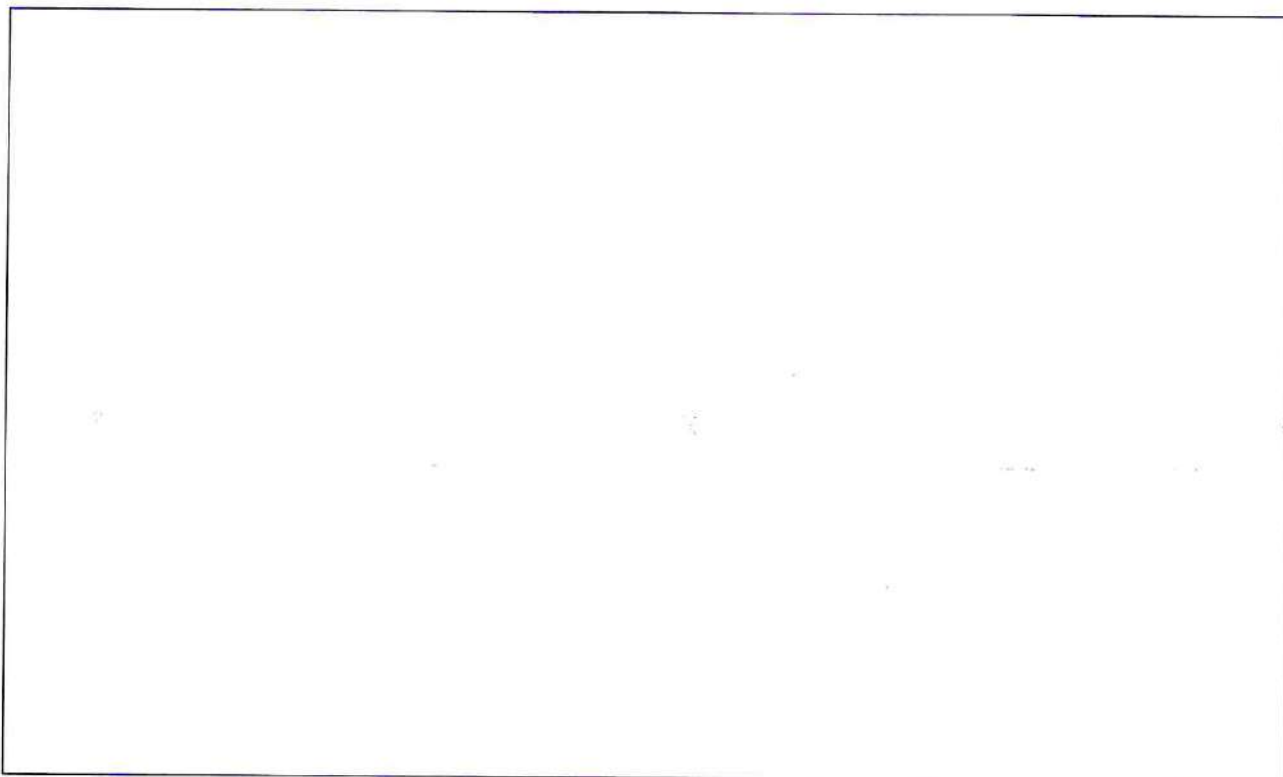

Обоснование:

12. Укажите слоган вашего предприятия. Обоснуйте разработанный слоган.

Практическая работа по изготовлению вязаного изделия

Перед началом работы внимательно прочитайте задание, изучите объект труда, наличие материалов и приспособлений для работы, протестируйте представленное в аудитории оборудование. Задайте необходимые вопросы специалисту на площадке.

Задание: участнику необходимо связать прихватку по предложенной картинке

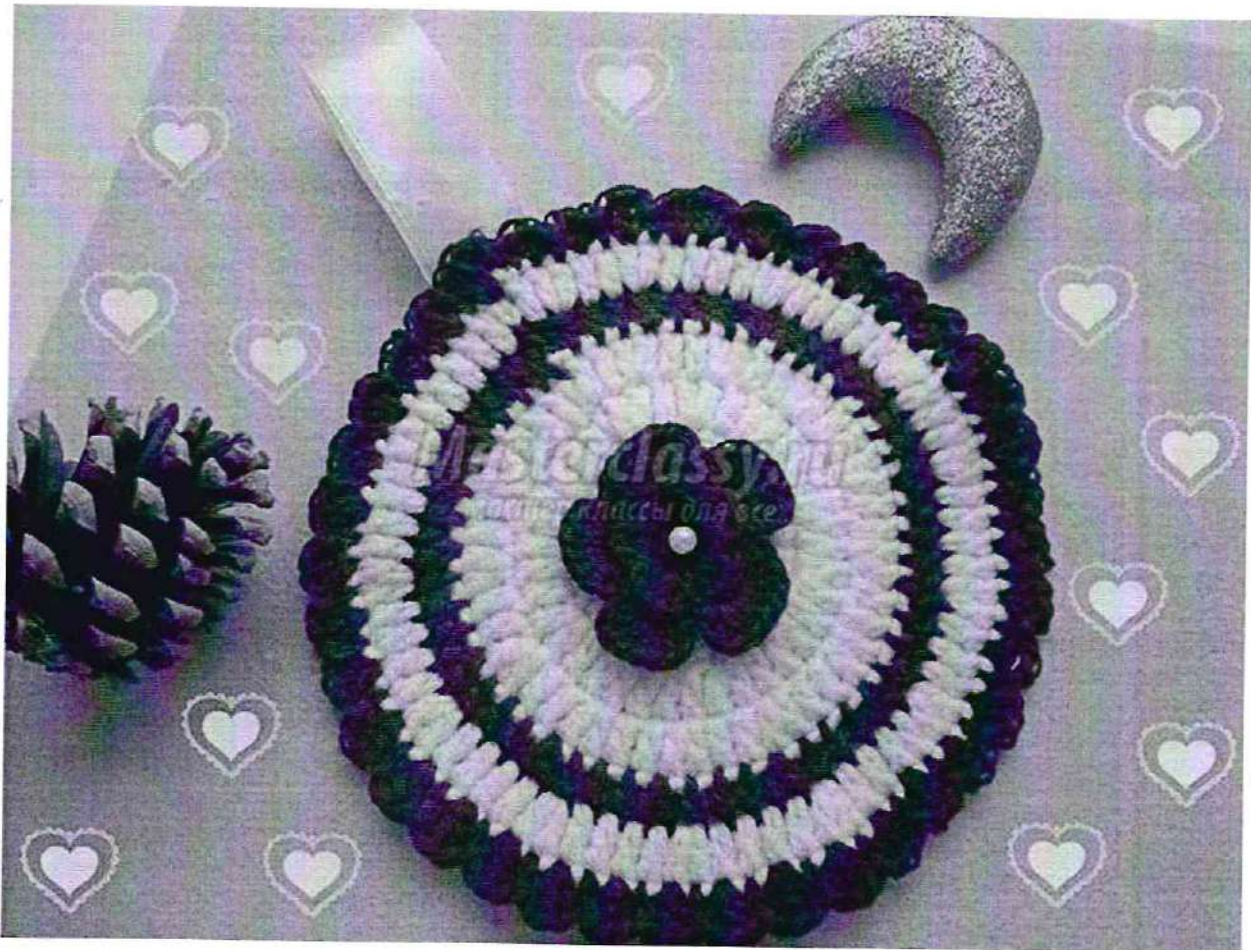

Материалы:

- нитки акриловые, хлопковые, полушерстяные двух цветов;
- крючок;
- ножницы
- атласная лента для петельки, игла, бусины.

Выполнение прихватки необходимо делать, опираясь на схему 1.



Схема 1 Вывязывание основы прихватки

После вывязывания 6 рядов останавливаемся, на 7-м ряду необходимо заменить нить на другой цвет. Далее 8 ряд снова вяжем основным цветом. Затем 9 ряд снова меняем цвет.

На этом основа нашей **прихватки** готова.

Осталось сделать декор прихватки в виде цветка. Цветок свяжите по схеме 2.

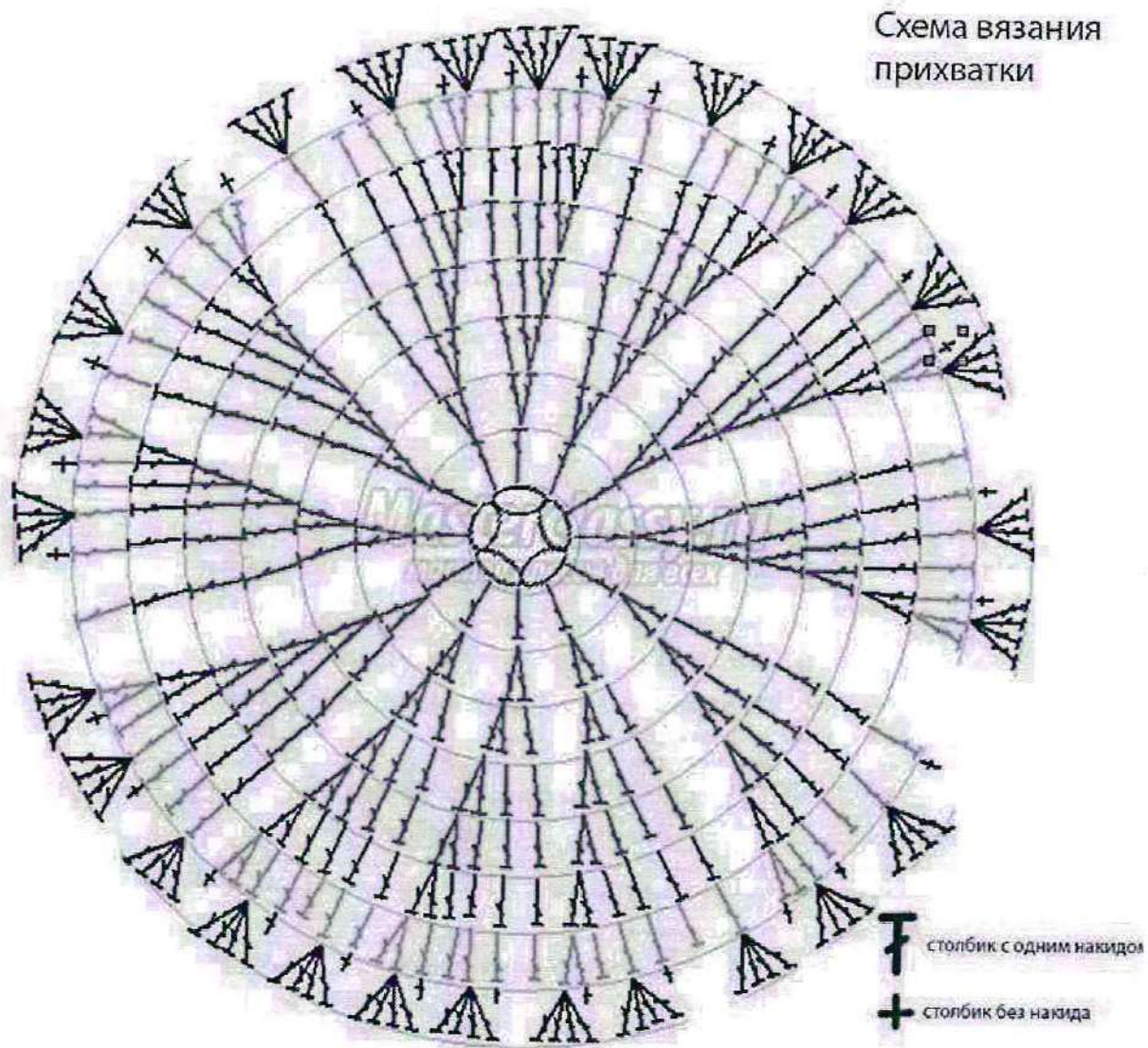
Схема вязания цветка



Схема 2 Вывязывание цветка

Для начала выполнения цветка нужно набрать 5 воздушных петель и сомкнуть в кольцо. Далее провязать 10 столбиков с накидом (для 5 лепестков) или 12 столбиков с накидом (для 6 лепестков) в цепочку из пяти воздушных петель. Дольше вяжем согласно схеме цветка. Готовый цветок пришиваем ручными стежками к прихватке и украшаем бусинкой. Далее необходимо вшить петельку.

Карта пооперационного контроля

№ п/п	Критерии оценки	Баллы	Факт. баллы
1.	Однородность вязки	5	
2.	Выполнение работы точно по заданию	5	
3.	Симметричность правой и левой стороны	5	
4.	Наличие качественного окончания вязки	5	
5.	Общее впечатление, внешний вид, законченность выполненной работы	10	
6.	Качество окончательной влажно-тепловой обработки	5	
7.	Соблюдение техники безопасности	5	
	ИТОГО:	40	

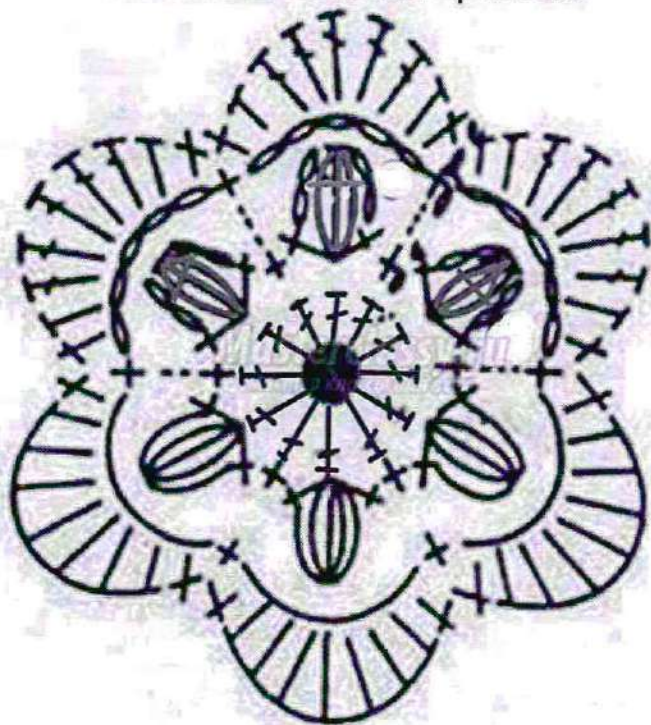
Компетенция Окрашивание тканей

Практическая работа

«Разработка объекта труда «Салфетка декоративная, расписанная в технике Тай-Дай»

Перед началом работы внимательно прочитайте задание, изучите объект труда, наличие материалов и приспособлений для работы, протестируйте представленное в аудитории оборудование. Задайте необходимые вопросы специалисту на площадке.

Задание: участнику необходимо разработать объект труда «Декоративная салфетка, расписанная в технике «Тай-Дай»

Приборы и материалы:

- Салфетки тканевые хлопчатобумажные (1 салфетка на участника),
- Краситель акриловый для ткани (3 цвета),
- Тюбики для нанесения красителя,
- Клеёнки на рабочие столы (по числу рабочих мест),
- Фартуки (1 фартук на участника)
- Нитки хлопковые,
- Ножницы,
- Ёмкость с водой (1 ёмкость на 3 участников),
- Раковина с проточной водой для промывания тюбиков

Расписывание салфетки необходимо делать, опираясь на схему 1



Схема 1. Роспись в технике Тай-Дай

Карта пооперационного контроля

№ п/п	Название критерия	Суть критерия	Баллы	Факт. баллы
1	Подбор цветowych сочетаний	Обучающийся должен иметь представление о принципах цветосочетания, применять эти принципы в течении всей практической работы.	5	
2	Понимание технологии изготовления	Обучающийся должен понимать и воспроизводить последовательность действий, необходимых для выполнения каждого упражнения.	10	
3	Эстетичность итогового изделия	Работа, выполненная обучающимся, должна быть выполнена эстетично, красиво, работа имеет композиционную завершённость, цветосочетание подобрано правильно.	10	
4	Аккуратность изделия	Работа, выполненная обучающимся, должна быть выполнена аккуратно. Нанесённый рисунок соответствует схеме. Рабочее место по окончании процесса должно быть чистым.	10	
5	Соблюдение техники безопасности	Обучающийся обязан соблюдать технику безопасности в течение каждого урока, содержать рабочее место в чистоте, не нарушать дисциплину в классе.	5	
Итого:			40	

Компетенция «Адаптивная физкультура»

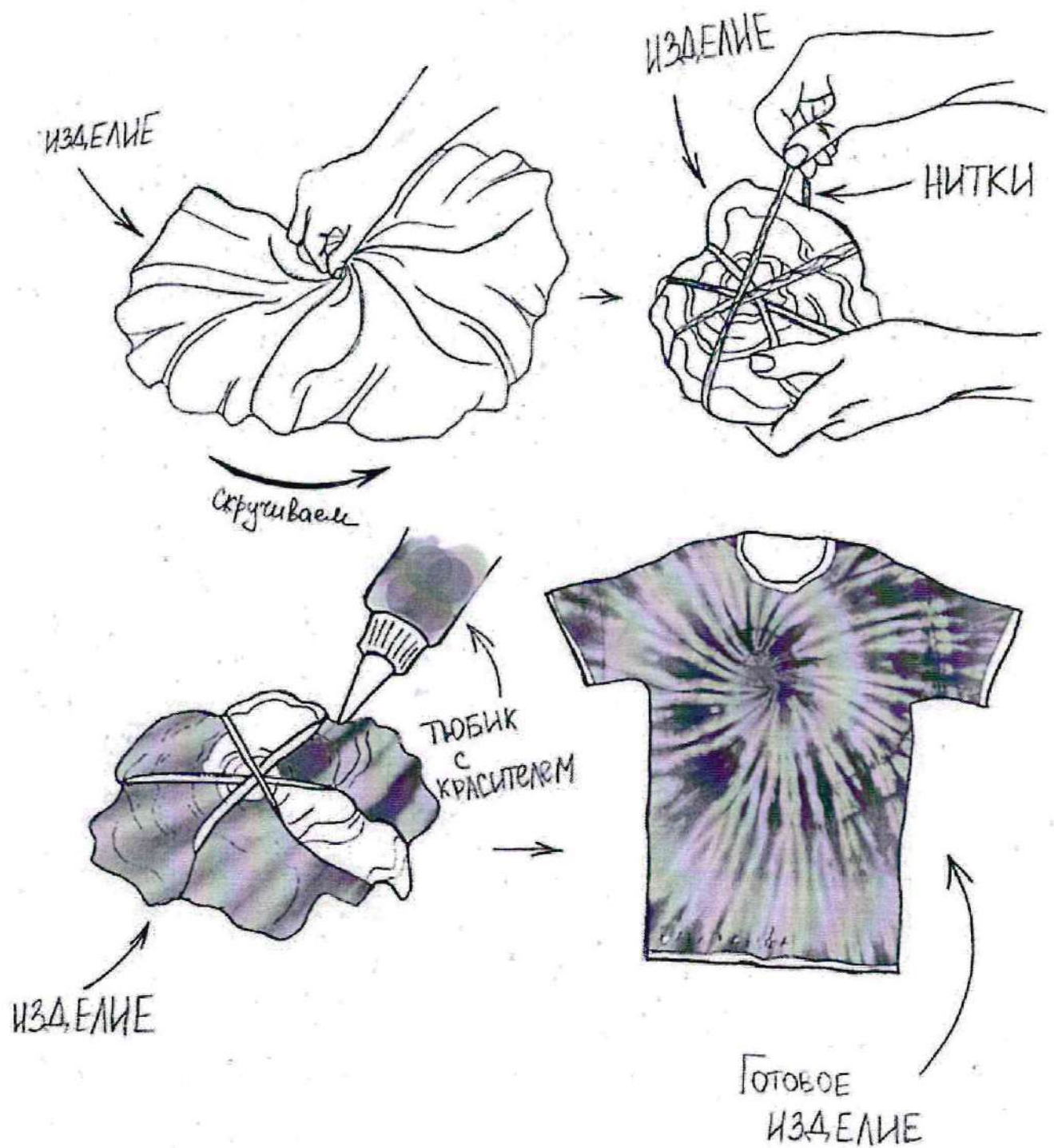
Практическое задание. «Организация предметно-развивающей среды для проведения физкультпаузы (5-7 минут) (с использованием спортивного инвентаря)». Физкультпауза проводится для обучающихся, имеющих соматические заболевания и отнесенными по состоянию здоровья к специальной медицинской группе (А).

1. Представиться волонтерам.
2. Отобрать группу обучающихся в количестве 4 человек из числа 8 представленных волонтеров-демонстрантов.
3. Подобрать необходимый инвентарь и оборудование.
4. Подготовить место проведения конкурсного задания с помощью волонтеров - демонстрантов.
5. Сообщить экспертам о готовности выполнения конкурсного задания.
6. Конкурсант может выбрать сам, какие упражнения он будет использовать для физкультминутки или воспользоваться списком имеющихся упражнений у экспертов.
7. Участник должен быть в спортивной форме и соответствующей обуви.

Методика проведения:

1. Организовать начало занятия.
2. Сообщить волонтерам цель и задачи физкультпаузы.
3. Сообщить волонтерам требования по соблюдению норм по технике безопасности и охране труда на занятиях физической культурой во время проведения физкультпаузы.
4. Выполнить конкурсное задание перед экспертами, соблюдая методическую последовательность и требования по технике безопасности и охране труда, оказывая необходимую физическую помощь и страховку.
5. Подвести итоги выполнения конкурсного задания в соответствии с поставленной целью и задачами.
6. Сообщить экспертам об окончании выполнения конкурсного задания.
7. После остановки времени выполнения конкурсного задания, убрать инвентарь и оборудование с демонстрационной площадки с помощью волонтеров - демонстрантов.

** В качестве обучающихся выступают 4 волонтера-демонстранта в возрасте от 14 до 16 лет (гендерный и количественный состав группы волонтеров определяет участник). Участник при выполнении конкурсного задания имеет право пользоваться инвентарем и оборудованием, которое было внесено в пределы демонстрационной площадки при выполнении конкурсного задания.

Карта пооперационного контроля

№	Критерий	Баллы	Факт. баллы
1.	Соответствие внешнего вида участника требованиям	5	
2.	Целесообразность использования форм организации деятельности	5	
3.	Применение профессиональной терминологии (грамотность, обоснованность, своевременность)	5	
4.	Целесообразность размещения инвентаря и оборудования	5	
5.	Демонстрация коммуникативных навыков	5	
6.	Сочетание вербальных средств общения (поддержание диалога с аудиторией с помощью приема активного слушания, правильно заданных наводящих вопросов по теме, выстраивание ответов с учетом запроса аудитории) и невербальных средств общения (визуальный контакт с аудиторией, поза, жесты, мимика)	5	
7.	Положительно-эмоциональный отклик целевой аудитории	5	
8.	Общее впечатление	5	
	ИТОГО:	40	